

“เป็นหนึ่งใน...เรื่องท่อในอาคาร”

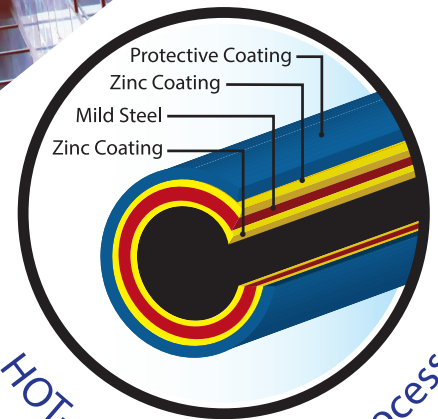

ARROW PIPE



HOT-dip galvanized process





บริษัท แอร์โรว์ ซินดิเคท จำกัด (มหาชน) ผลิตและจำหน่ายท่อร้อยสายไฟที่มีคุณภาพสูงตามมาตรฐานสากล ภายใต้เครื่องหมายการค้า Arrowpipe และ Arrowtite ที่ได้รับการยอมรับเป็นอย่างดีจากลูกค้า วงการไฟฟ้า, อุตสาหกรรมและก่อสร้าง ทั้งในประเทศและต่างประเทศทั่วโลก บริษัทฯ มุ่งมั่นที่จะพัฒนาคุณภาพการผลิตสินค้าอย่างต่อเนื่อง โดยได้นำเทคโนโลยีขั้นสูงมาใช้ในการออกแบบและการผลิตและยังได้รับการรับรองมาตรฐาน ต่างๆ เช่น ระบบการจัดการด้านคุณภาพ ISO 9001, UL, BS Standard, IEC Standard, มาตรฐาน มอก.770-2533 และ มอก.2133-2545

กว่า 30 ปีที่ผ่านมา บริษัท แอร์โรว์ ซินดิเคท จำกัด (มหาชน) ได้ดำเนินธุรกิจด้านผลิตภัณฑ์ ท่อร้อยสายไฟ และได้ขยายกิจการอย่างต่อเนื่อง ในกลุ่มผลิตภัณฑ์ Metal Sheet อื่นๆ ภายใต้ชื่อบริษัท เจ.เอส.วี.เทคนิคคอล จำกัด ที่ดำเนินธุรกิจผลิตและจำหน่ายผลิตภัณฑ์ท่อประเภทต่างๆ เช่น ท่อลม, ท่อระบายอากาศ, ท่อโซล, ท่อลำเสียง, ท่อ Post Tension duct สำหรับอุตสาหกรรมก่อสร้าง เป็นต้น

**ท่อร้อยสายไฟ ARROW PIPE** ผลิตด้วยเครื่องจักรที่ทันสมัย โดยใช้เทคโนโลยีล่าสุด Solid State Welders จึงมีความทนทาน แข็งแรง ตัดโค้งง่าย ผ่านการชุบสังกะสีกระบวนการ Hot-Dip Galvanized ทั้งภายใน และ ภายนอก จึงสามารถป้องกันสนิม นต่อการกัดกร่อนได้ดี และร้อยสายไฟได้ลื่นและง่าย

## ผิวด้านนอกและด้านในเคลือบสังกะสีด้วยกรรมวิธี Hot-Dip Galvanized

1. Protective Coating ผิวชั้นนอกสุดเคลือบด้วยสารป้องกันพิเศษ
2. Zinc Coating เหล็กชุบ Hot-Dip Galvanized ป้องกันการพุกร่อน
3. Mild Steel - ผลิตจากเหล็กคุณภาพสูง ช่วยต่อการตัด
4. Zinc Coating ชุบด้วย Hot-Dip Galvanized ภายในในผนังท่อ ปกป้องสนิมจากภายใน ทำให้ร้อยสายไฟได้ลื่นและง่าย

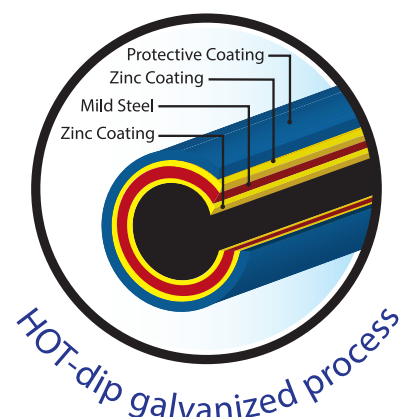

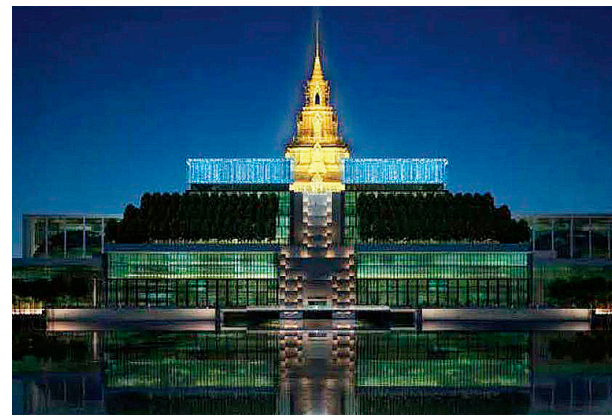

# Project Reference

ตัวอย่างโครงการที่เลือกใช้ผลิตภัณฑ์



## โครงการรัฐบาล

- อาคารรัฐสภาแห่งใหม่
- กรมราชทัณฑ์
- สนามบินสุวรรณภูมิ
- รถไฟฟ้าสายสีทอง
- รถไฟฟ้าสายสีส้ม
- รถไฟฟ้าสายสีเหลือง
- รถไฟฟ้าสายสีชมพู
- รถไฟฟ้าสายสีแดง
- รถไฟฟ้าสายสีเขียว
- รถไฟฟ้าสายสีม่วง
- รถไฟฟ้าสายสีน้ำเงิน
- การไฟฟ้าฝ่ายผลิต บางปะกง
- การไฟฟ้าฝ่ายผลิต แม่เมาะ
- อาคารพิทักษ์ 14 ชั้น ศรีสมาน
- อาคารตำรวจสืบสวนกลาง 30 ชั้น
- โรงไฟฟ้า GLOW
- โรงไฟฟ้า บางพลี
- โรงไฟฟ้าพลังงานลม จ.ชัยภูมิ
- โรงเรียนนายเรืออากาศ จ.สระบุรี
- ที่ทำการ จ.น่าน
- จุดทางลอด จ.ภูเก็ต
- จุดทางลอด เมืองพัทธยา
- การไฟฟ้าส่วนภูมิภาค (ปรับปรุงอุปกรณ์)
- กระทรวงยุติธรรม

- Tesco Lotus รังสิต
- Tesco Lotus ชัยภูมิ
- Tesco Lotus นิงกาฬ
- MAKRO
- ฟิวเจอร์ พาร์ค พระราม 3
- เทรส 2

## คอนโดมิเนียม/ที่พักอาศัย

- STAGE ๓๓๒
- ICON SIAM Superlux Residence
- The circle สุขุมวิท 31
- ESCON (CPN) เชียงใหม่
- THE ALCOVE (สุขุมวิท53)
- HYDE สุขุมวิท 11
- WISH signature
- The Monument สนามเป้า
- The Room ตรีมิตร
- Beatniq 32
- ASPEN CONDO
- Hyatt Place สุขุมวิท 24
- THE LINE JATUJAK
- THE LINE งามวงศ์วาน
- RHYTHM รางน้ำ
- WHIZDOM รังสิต
- คอนโดอายุ
- คอนโดฟอส 20 บ่อพลับ
- เดอะสกาย วุฒากาศ
- เดอะสกาย ทองหล่อ
- ศุภาลัย เวลลิงตัน
- ศุภาลัย อีลิท พญาไท
- ศุภาลัย วิลล่า ปากเกร็ด
- ศุภาลัย ลอฟท์ แจ้งวัฒนะ
- ลุมพินี นครอินทร์
- The Trust (เอราวัณ)
- The Line สุขุมวิท 71
- คอนโดมิเนียม ริทิม (รังสิต-ลาดพร้าว)
- คอนโดมิเนียม THE CIRCLE
- คอนโดมิเนียม ISSI สุขสวัสดิ์
- คอนโดมิเนียม FUSE
- คอนโดมิเนียม The base สุขุมวิท 71

## ศูนย์สรรพสินค้า

- Terminal 21 โคราช
- CENTRAL AMBASSY
- Home pro พระราม 9
- KING POWER (ลาดกระบัง)
- KING POWER (ภูเก็ต)
- KING POWER (เชียงใหม่)
- Tesco Lotus ใต้งคร้อ
- Tesco Lotus สอยดาว จ.จันทบุรี
- Tesco Lotus พัทธภูมิ
- Tesco Lotus value กำแพงแสน

## โรงพยาบาล

- โรงพยาบาลรามธิบดี บางพลี
- โรงพยาบาลพะเยา
- โรงพยาบาลจุฬาฯ
- โรงพยาบาลเชียงใหม่
- ประชาอุเคราะห์
- อาคารพิเคราะห์บำบัดรักษาแม่ฟ้าหลวง
- อาคารผู้ป่วยนอกและศูนย์วิจัยโรคหัวใจ จ.สุพรรณบุรี
- อาคารเฉลิมพระเกียรติพระราชินีนาถ sw.พระมงกุฎฯ
- โรงพยาบาลสระบุรี
- โรงพยาบาลนครพิงค์
- อาคารศูนย์แพทย์ แม่ฟ้าหลวง
- โรงพยาบาลเวชศาสตร์
- โรงพยาบาลสตูล
- โรงพยาบาลชลประทาน
- โรงพยาบาลสัตว์ทองหล่อ

- อาคารตลิ่งเหล็กวิทยุแห่งใหม่
- AIA ถนนรัชดา
- อาคารหนังสือพิมพ์ไทยรัฐ

## สถานศึกษา

- มทร.เชียงใหม่
- อาคารเรียนอนุบาลประสงค.ม.แม่ฟ้าหลวง
- ม.วลัยลักษณ์
- ม.บูรพา
- ม.เทคโนโลยีฯ (บางมด)
- อาคารนิด้า
- อาคารจุฬาฯ (หอพัก ๗)
- ราชภัฏพระนคร
- ราชภัฏพระนคร
- โรงเรียน คอนคอดีแยร์

## โรงงาน

- Akzo noble
- Nestle' จ.สุราษฎร์ธานี
- โรงงานมีซัน หนองแค

## อาคารสำนักงาน

- ACE สามัคคีประกันภัย
- อาคารมหานคร
- เอ็ม เจจ
- อ.ชินวัตร 4

# CERTIFICATE

## OF COMPLIANCE

ใบรับรองคุณภาพ UNDERWRITERS LABORATORIES INC. (UL 797, UL 1242, UL 360, UL 6)

**CERTIFICATE OF COMPLIANCE**  
 Certificate Number: 20130614-222218  
 Report Reference: E30245-2006721  
 Issue Date: 2013-JUNE-14

Issued to: **ARROW SYNDICATE PUBLIC CO LTD**  
 308 MOO 10 BUKHUMVIT 107 RD  
 SARARONGKHA  
 SAMUT PRAKAN 10270 THAILAND

This is to certify that representative sample of **FLEXIBLE METAL CONDUIT, LIQUID-TIGHT Trade sizes 1/2 and 3/4.**

Have been investigated by UL in accordance with the Standard(s) indicated on this Certificate.

Standard(s) for Safety: **ANSI/UL 360, Liquid-Tight Flexible Metal Conduit**  
 Additional Information: [www.ul.com/usa](http://www.ul.com/usa) for additional information

UL 797, UL 1242, UL 360, UL 6

**CERTIFICATE OF COMPLIANCE**  
 Certificate Number: 20130617-222246  
 Report Reference: E30245-2006721  
 Issue Date: 2013-JUNE-17

Issued to: **ARROW SYNDICATE PUBLIC CO LTD**  
 308 MOO 10 BUKHUMVIT 107 RD  
 SARARONGKHA  
 SAMUT PRAKAN 10270 THAILAND

This is to certify that representative sample of **ELECTRICAL METALLIC TUBING Electrical Metallic Tubing, 1/2, 3/4, 1, 1-1/4, 1-1/2, 2, 2-1/2, 3, 3-1/2, and 4 in. trade sizes.**

Have been investigated by UL in accordance with the Standard(s) indicated on this Certificate.

Standard(s) for Safety: **Safety for Electrical Metallic Tubing - Steel, UL 797 Electrical Metallic Tubing CSA Standard, C22.2 No. 63**  
 Additional Information: [www.ul.com/usa](http://www.ul.com/usa) for additional information

UL 797, UL 1242, UL 360, UL 6

**CERTIFICATE OF COMPLIANCE**  
 Certificate Number: 20130614-230443  
 Report Reference: E304145-2006832  
 Issue Date: 2013-JUNE-14

Issued to: **ARROW SYNDICATE PUBLIC CO LTD**  
 308 MOO 10 BUKHUMVIT 107 RD  
 SARARONGKHA  
 SAMUT PRAKAN 10270 THAILAND

This is to certify that representative sample of **INTERMEDIATE FERROUS METAL CONDUIT Intermediate Ferrous Metal Conduit, 1/2, 3/4, 1, 1-1/4, 1-1/2, 2, 2-1/2, 3, and 4 in. trade sizes.**

Have been investigated by UL in accordance with the Standard(s) indicated on this Certificate.

Standard(s) for Safety: **UL 1242 Standard for Safety for Electrical Intermediate Metal Conduit - Steel**  
 Additional Information: [www.ul.com/usa](http://www.ul.com/usa) for additional information

UL 1242, UL 360, UL 6

**CERTIFICATE OF COMPLIANCE**  
 Certificate Number: 20130614-230443  
 Report Reference: E304145-2006832  
 Issue Date: 2013-JUNE-14

Issued to: **ARROW SYNDICATE PUBLIC CO LTD**  
 308 MOO 10 BUKHUMVIT 107 RD  
 SARARONGKHA  
 SAMUT PRAKAN 10270 THAILAND

This is to certify that representative sample of **RIGID FERROUS METAL CONDUIT Rigid Ferrous Metal Conduit, 1/2, 3/4, 1, 1-1/4, 1-1/2, 2, 2-1/2, 3, 3-1/2, and 4 in. trade sizes.**

Have been investigated by UL in accordance with the Standard(s) indicated on this Certificate.

Standard(s) for Safety: **UL 6, Standard for Safety for Rigid Metal Conduit CSA-C22.2 No. 61, Standard for Electrical Rigid Metal Conduit**  
 Additional Information: [www.ul.com/usa](http://www.ul.com/usa) for additional information

UL 6, UL 1242, UL 360, UL 6

**CERTIFICATE OF COMPLIANCE**  
 Certificate Number: 20130614-230443  
 Report Reference: E304145-2006832  
 Issue Date: 2013-JUNE-14

Issued to: **ARROW SYNDICATE PUBLIC CO LTD**  
 308 MOO 10 BUKHUMVIT 107 RD  
 SARARONGKHA  
 SAMUT PRAKAN 10270 THAILAND

This is to certify that representative sample of **RIGID FERROUS METAL CONDUIT Rigid Ferrous Metal Conduit, 1/2, 3/4, 1, 1-1/4, 1-1/2, 2, 2-1/2, 3, 3-1/2, and 4 in. trade sizes.**

Have been investigated by UL in accordance with the Standard(s) indicated on this Certificate.

Standard(s) for Safety: **UL 6, Standard for Safety for Rigid Metal Conduit CSA-C22.2 No. 61, Standard for Electrical Rigid Metal Conduit**  
 Additional Information: [www.ul.com/usa](http://www.ul.com/usa) for additional information

UL 6, UL 1242, UL 360, UL 6

**CERTIFICATE OF COMPLIANCE**  
 Certificate Number: 20130614-230443  
 Report Reference: E304145-2006832  
 Issue Date: 2013-JUNE-14

Issued to: **ARROW SYNDICATE PUBLIC CO LTD**  
 308 MOO 10 BUKHUMVIT 107 RD  
 SARARONGKHA  
 SAMUT PRAKAN 10270 THAILAND

This is to certify that representative sample of **RIGID FERROUS METAL CONDUIT Rigid Ferrous Metal Conduit, 1/2, 3/4, 1, 1-1/4, 1-1/2, 2, 2-1/2, 3, 3-1/2, and 4 in. trade sizes.**

Have been investigated by UL in accordance with the Standard(s) indicated on this Certificate.

Standard(s) for Safety: **UL 6, Standard for Safety for Rigid Metal Conduit CSA-C22.2 No. 61, Standard for Electrical Rigid Metal Conduit**  
 Additional Information: [www.ul.com/usa](http://www.ul.com/usa) for additional information

UL 6, UL 1242, UL 360, UL 6

**CERTIFICATE OF COMPLIANCE**  
 Certificate Number: 20130614-230443  
 Report Reference: E304145-2006832  
 Issue Date: 2013-JUNE-14

Issued to: **ARROW SYNDICATE PUBLIC CO LTD**  
 308 MOO 10 BUKHUMVIT 107 RD  
 SARARONGKHA  
 SAMUT PRAKAN 10270 THAILAND

This is to certify that representative sample of **RIGID FERROUS METAL CONDUIT Rigid Ferrous Metal Conduit, 1/2, 3/4, 1, 1-1/4, 1-1/2, 2, 2-1/2, 3, 3-1/2, and 4 in. trade sizes.**

Have been investigated by UL in accordance with the Standard(s) indicated on this Certificate.

Standard(s) for Safety: **UL 6, Standard for Safety for Rigid Metal Conduit CSA-C22.2 No. 61, Standard for Electrical Rigid Metal Conduit**  
 Additional Information: [www.ul.com/usa](http://www.ul.com/usa) for additional information

UL 6, UL 1242, UL 360, UL 6

**CERTIFICATE OF COMPLIANCE**  
 Certificate Number: 20130614-230443  
 Report Reference: E304145-2006832  
 Issue Date: 2013-JUNE-14

Issued to: **ARROW SYNDICATE PUBLIC CO LTD**  
 308 MOO 10 BUKHUMVIT 107 RD  
 SARARONGKHA  
 SAMUT PRAKAN 10270 THAILAND

This is to certify that representative sample of **RIGID FERROUS METAL CONDUIT Rigid Ferrous Metal Conduit, 1/2, 3/4, 1, 1-1/4, 1-1/2, 2, 2-1/2, 3, 3-1/2, and 4 in. trade sizes.**

Have been investigated by UL in accordance with the Standard(s) indicated on this Certificate.

Standard(s) for Safety: **UL 6, Standard for Safety for Rigid Metal Conduit CSA-C22.2 No. 61, Standard for Electrical Rigid Metal Conduit**  
 Additional Information: [www.ul.com/usa](http://www.ul.com/usa) for additional information

UL 6, UL 1242, UL 360, UL 6

ใบรับรองคุณภาพ มาตรฐานผลิตภัณฑ์อุตสาหกรรม (มอก.770-2533, มอก.2133-2545)

ใบอนุญาต  
 เลขที่: 152-89770

กรมมาตรฐานผลิตภัณฑ์อุตสาหกรรม  
 กระทรวงพาณิชย์

ออกให้: บริษัท อีโคโนมิค จำกัด

สำหรับ: ผลิตภัณฑ์เหล็กอ่อนชนิดท่อ

รายละเอียด: 1. ขนาด 1/2 นิ้ว, 2. ขนาด 3/4 นิ้ว

วันที่ออก: 15 มิถุนายน 2553

มีผลใช้บังคับ: 15 มิถุนายน 2553

ใบอนุญาต  
 เลขที่: 152-89771

กรมมาตรฐานผลิตภัณฑ์อุตสาหกรรม  
 กระทรวงพาณิชย์

ออกให้: บริษัท อีโคโนมิค จำกัด

สำหรับ: ผลิตภัณฑ์เหล็กอ่อนชนิดท่อ

รายละเอียด: 1. ขนาด 1/2 นิ้ว, 2. ขนาด 3/4 นิ้ว, 3. ขนาด 1 นิ้ว, 4. ขนาด 1-1/4 นิ้ว, 5. ขนาด 1-1/2 นิ้ว, 6. ขนาด 2 นิ้ว, 7. ขนาด 2-1/2 นิ้ว, 8. ขนาด 3 นิ้ว, 9. ขนาด 3-1/2 นิ้ว, 10. ขนาด 4 นิ้ว

วันที่ออก: 17 มิถุนายน 2553

มีผลใช้บังคับ: 17 มิถุนายน 2553

ใบอนุญาต  
 เลขที่: 152-89772

กรมมาตรฐานผลิตภัณฑ์อุตสาหกรรม  
 กระทรวงพาณิชย์

ออกให้: บริษัท อีโคโนมิค จำกัด

สำหรับ: ผลิตภัณฑ์เหล็กอ่อนชนิดท่อ

รายละเอียด: 1. ขนาด 1/2 นิ้ว, 2. ขนาด 3/4 นิ้ว, 3. ขนาด 1 นิ้ว, 4. ขนาด 1-1/4 นิ้ว, 5. ขนาด 1-1/2 นิ้ว, 6. ขนาด 2 นิ้ว, 7. ขนาด 2-1/2 นิ้ว, 8. ขนาด 3 นิ้ว, 9. ขนาด 3-1/2 นิ้ว, 10. ขนาด 4 นิ้ว

วันที่ออก: 14 มิถุนายน 2553

มีผลใช้บังคับ: 14 มิถุนายน 2553

ใบอนุญาต  
 เลขที่: 152-89773

กรมมาตรฐานผลิตภัณฑ์อุตสาหกรรม  
 กระทรวงพาณิชย์

ออกให้: บริษัท อีโคโนมิค จำกัด

สำหรับ: ผลิตภัณฑ์เหล็กอ่อนชนิดท่อ

รายละเอียด: 1. ขนาด 1/2 นิ้ว, 2. ขนาด 3/4 นิ้ว, 3. ขนาด 1 นิ้ว, 4. ขนาด 1-1/4 นิ้ว, 5. ขนาด 1-1/2 นิ้ว, 6. ขนาด 2 นิ้ว, 7. ขนาด 2-1/2 นิ้ว, 8. ขนาด 3 นิ้ว, 9. ขนาด 3-1/2 นิ้ว, 10. ขนาด 4 นิ้ว

วันที่ออก: 14 มิถุนายน 2553

มีผลใช้บังคับ: 14 มิถุนายน 2553



# 1 EMT : Electrical Metallic Tubing

ท่อเหล็กร้อยสายไฟ พังท่อนาง ปลายเรียบ (American Standard Electrical Metallic Tubing)

ประเภทที่ 1 : ผลิตตามมาตรฐาน ANSI C.80.3 และ UL797



Tolerance : Outside Diameter : ±0.13 mm.

Wall Thickness : ±10%

Length : ±6.4 mm.

| ขนาด Size    |           | เส้นผ่าศูนย์กลางท่อ Diameter |           |                     |           | ความยาวท่อไม่รวมข้อต่อ (มม.) Length Without Coupling(mm.) |           | ความหนาท่อ Wall Thickness |           | มวลต่ำสุดที่ยอมรับได้ Min. Acceptable Weight |                    |
|--------------|-----------|------------------------------|-----------|---------------------|-----------|---|-----------|---------------------------|-----------|--|--------------------|
| นิ้ว (Inch.) | มม. (mm.) | ภายใน Inside Dia.            |           | ภายนอก Outside Dia. |           | ฟุต (ft.)   | มม. (mm.) | นิ้ว (Inch.)              | มม. (mm.) | ปอนด์/ฟุต lbs./ft.                           | กก./เมตร kgs. / m. |
|              |           | นิ้ว (Inch.)                 | มม. (mm.) | นิ้ว (Inch.)        | มม. (mm.) |   |           |                           |           |  |                    |
| 1/2"         | 15        | 0.622                        | 15.80     | 0.706               | 17.93     | 10  | 3050      | 0.042                     | 1.07      | 0.285  | 0.424              |
| 3/4"         | 20        | 0.824                        | 20.93     | 0.922               | 23.42     | 10  | 3050      | 0.049                     | 1.25      | 0.435  | 0.647              |
| 1"           | 25        | 1.049                        | 26.64     | 1.163               | 29.54     | 10  | 3050      | 0.057                     | 1.45      | 0.640  | 0.952              |
| 1 1/4"       | 32        | 1.380                        | 35.05     | 1.510               | 38.35     | 10  | 3050      | 0.065                     | 1.65      | 0.950  | 1.414              |
| 1 1/2"       | 40        | 1.610                        | 40.89     | 1.740               | 44.20     | 10  | 3050      | 0.065                     | 1.65      | 1.100  | 1.637              |
| 2"           | 50        | 2.067                        | 52.50     | 2.197               | 55.80     | 10  | 3050      | 0.065                     | 1.65      | 1.400  | 2.083              |

# 2 IMC : Intermediate Metal Conduit

ท่อเหล็กร้อยสายไฟ พังท่อนางปานกลาง ต่อด้วยเกลียว (American Standard Intermediate Metal Conduit)

ประเภทที่ 2 : ผลิตตามมาตรฐาน ANSI C.80.6 และ UL1242



Tolerance : Outside Diameter : ±0.2 mm.(For 1/2"-1") , ±0.3 mm.

(For 1 1/4"-2") , ±0.4mm. (For 2 1/2"-4")

Wall Thickness : ±0.2 mm. (For 1/2"-2") , ±0.3 mm.(For 2 1/2"-4") Length : ±6.4 mm.

| ขนาด Size    |           | เส้นผ่าศูนย์กลางภายนอก Outside Diameter ระบุ (มม.) Nominal (mm.) | ความยาวท่อไม่รวมข้อต่อ (มม.) Length Without Coupling (mm.) | ความหนาผนังท่อ (มม.) Wall Thickness (mm.) | มวลต่ำสุดของท่อรวมข้อต่อ 10 ท่อน (กก.) Minimum Weight Of 10 Unit Length With Coupling (kgs.) |
|--------------|-----------|--|--|---|--|
| นิ้ว (Inch.) | มม. (mm.) |  |  |   |  |
| 1/2"         | 15        | 20.7   | 3030   | 1.79                                      | 25.4   |
| 3/4"         | 20        | 26.1   | 3030   | 1.90                                      | 34.6   |
| 1"           | 25        | 32.8   | 3025   | 2.16                                      | 49.9   |
| 1 1/4"       | 32        | 41.6   | 3025   | 2.16                                      | 64.3   |
| 1 1/2"       | 40        | 47.8   | 3025   | 2.29                                      | 79.1   |
| 2"           | 50        | 59.9   | 3025   | 2.41                                      | 105.2  |
| 2 1/2"       | 65        | 72.6   | 3010   | 3.56                                      | 186.2  |
| 3"           | 80        | 88.3   | 3010   | 3.56                                      | 229.0  |
| 3 1/2"       | 90        | 100.9  | 3005   | 3.56                                      | 263.0  |
| 4"           | 100       | 113.4  | 3005   | 3.56                                      | 296.1  |

# 3 RSC : Rigid Steel Conduit

ท่อเหล็กร้อยสายไฟ พน့်ท่อนหนา ต่อด้วยเกลียว (American Standard Rigid Steel Conduit , Zinc Coated)

ประเภทที่ 3 : พลิตตามมาตรฐาน ANSI C.80.1 และ UL6



Tolerance : Outside Diameter :  $\pm 0.38$  mm.(For 1/2"-2") ,  $\pm 0.64$  mm. (For 2 1/2"-4")  
 Wall Thickness : -12.5%  
 Length :  $\pm 6.4$  mm.

| ขนาด Size    |           | เส้นผ่าศูนย์กลาง Diameter        |                                    | ความหนา (มม.)<br>Nominal Wall Thickness (mm.) | ความยาวท่อดูรวม<br>ขั้วต่อ (ม.)<br>Length Without Coupling (m.) | มวลต่ำสุดของท่อรวมขั้วต่อ<br>10 ท่อน (กก.)<br>Minimum Weight Of 10 Unit Length<br>With Coupling (kgs.) |
|--------------|-----------|----------------------------------|------------------------------------|---|---|--|
| นิ้ว (Inch.) | มม. (mm.) | ภายใน (มม.)<br>Inside Dia. (mm.) | ภายนอก (มม.)<br>Outside Dia. (mm.) |   |   |  |
| 1/2"         | 15        | 16.1                             | 21.1                               | 2.64  | 3.03  | 35.85  |
| 3/4"         | 20        | 21.2                             | 26.7                               | 2.72  | 3.03  | 47.63  |
| 1"           | 25        | 27.0                             | 33.4                               | 3.20  | 3.02  | 69.40  |
| 1 1/4"       | 32        | 35.4                             | 42.2                               | 3.38  | 3.02  | 91.17  |
| 1 1/2"       | 40        | 41.2                             | 48.3                               | 3.51  | 3.02  | 112.95   |
| 2"           | 50        | 52.9                             | 60.3                               | 3.71  | 3.02  | 150.60   |
| 2 1/2"       | 65        | 63.2                             | 73.0                               | 4.90  | 3.01  | 239.05   |
| 3"           | 80        | 78.5                             | 88.9                               | 5.21  | 3.01  | 309.63   |
| 3 1/2"       | 90        | 90.7                             | 101.6                              | 5.46  | 3.00  | 376.94   |
| 4"           | 100       | 102.9                            | 114.3                              | 5.72  | 3.00  | 441.04   |
| 5"           | 125       | 128.9                            | 141.3                              | 6.22  | 3.00  | 595.85   |
| 6"           | 150       | 154.8                            | 168.3                              | 6.76  | 3.00  | 791.67   |

# 4 มิติเกลียว Dimensions of Threads

สำหรับท่อเหล็กร้อยสายไฟและขั้วต่อ (Dimensions of Threads For Steel Conduit & Coupling)

Tolerance : Pitch Diameter :  $\pm 1$  Turn (of The Thread Gauges)  
 Length :  $\pm 1$  Threads

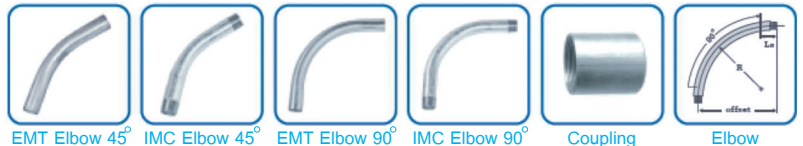

| ขนาด (นิ้ว)<br>Size (Inch.) | จำนวนเกลียว ต่อนิ้ว<br>Thread per inch. | เส้นผ่าศูนย์กลางของเกลียว<br>ที่ปลายเกลียวท่อ Eo (มม.)<br>Pitch Dia. At End of Thread Eo (mm.) | ความยาวของเกลียวท่อ<br>Length Of Thread |                                      | เส้นผ่าศูนย์กลาง ภายนอก<br>(มม.) H1<br>Outside Dia. (mm.) H1 | ความยาวต่ำสุด (มม.) H2<br>Min Acceptable Length of<br>Coupling (mm.) H2 |
|-----------------------------|---|--|---|--------------------------------------|--|---|
|                             |   |  | ใช้งาน L2 (มม.)<br>Effective L2 (mm.)   | ทั้งหมด L4 (มม.)<br>Overall L4 (mm.) |  |   |
| 1/2"                        | 14                                      | 19.30  | 13.50                                   | 19.80                                | 25.70  | 41.30   |
| 3/4"                        | 14                                      | 24.60  | 14.00                                   | 20.10                                | 31.80  | 41.70   |
| 1"                          | 11 1/2                                  | 30.80  | 17.30                                   | 24.90                                | 38.70  | 50.00   |
| 1 1/4"                      | 11 1/2                                  | 39.50  | 18.00                                   | 25.70                                | 47.50  | 51.60   |
| 1 1/2"                      | 11 1/2                                  | 45.60  | 18.30                                   | 26.20                                | 54.70  | 52.40   |
| 2"                          | 11 1/2                                  | 57.60  | 19.30                                   | 26.90                                | 67.30  | 54.00   |
| 2 1/2"                      | 8                                       | 69.10  | 29.00                                   | 39.90                                | 82.60  | 81.00   |
| 3"                          | 8                                       | 84.90  | 30.50                                   | 42.40                                | 98.30  | 84.10   |
| 3 1/2"                      | 8                                       | 97.50  | 31.80                                   | 42.70                                | 111.10   | 86.50   |
| 4"                          | 8                                       | 110.10   | 33.00                                   | 43.90                                | 123.80   | 89.30   |
| 5"                          | 8                                       | 136.90   | 35.80                                   | 46.70                                | 152.40   | 100.00  |
| 6"                          | 8                                       | 163.70   | 38.40                                   | 49.50                                | 182.90   | 108.00  |

# 5 EF-Interlocked (Black)

ท่ออ่อนกันน้ำร้อยสายไฟ คุณภาพสูงมาตรฐาน EF Interlocked  
LFMC : Liquidtight Flexible Metal Conduit EF Interlocked

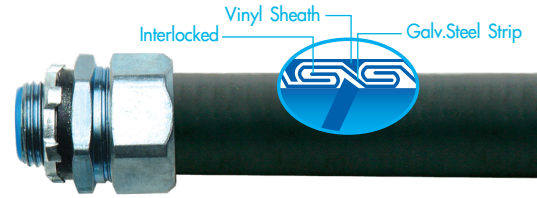

**สินค้า**

- > ท่อทำด้วยเหล็กสังกะสี Hot-Dip Galvanized
- > โครงสร้างทุกชนิดเป็น Interlocked
- > ผลิตด้วยเครื่องจักรเทคโนโลยีล่าสุดจากเยอรมันทำให้มีความแข็งแรงและยืดหยุ่นสูงมาก
- > กันละอองน้ำและความชื้นได้ดี

**วัสดุ**

- > PVC มาตรฐานสายไฟ
- > ใช้ป้องกันสายไฟจากการขูดขีด คัดวัน ผุ่น คราบน้ำ ความชื้น เหมาะสำหรับเครื่องจักร โรงงานอุตสาหกรรมและไซโล อาคารสูง อาคารทั่วไป คอมพิวเตอร์ (Raised Floor)

| ขนาด Size นิ้ว (Inch.) | เส้นผ่าศูนย์กลางภายใน Inner Diameter |                        | เส้นผ่าศูนย์กลางภายนอก Outside Diameter |                        | ความหนา PVC PVC Jetket Thickness (mm.) |                        | รัศมีรอบวง (มม.) Min. Bending Radius (mm.) | ความยาวต่อ Length of Each Roll |           |
|------------------------|--------------------------------------|------------------------|---|------------------------|--|------------------------|--|--------------------------------|-----------|
|                        | ต่ำสุด (มม.) Min (mm.)               | สูงสุด (มม.) Max (mm.) | ต่ำสุด (มม.) Min (mm.)                  | สูงสุด (มม.) Max (mm.) | ต่ำสุด (มม.) Min (mm.)                 | สูงสุด (มม.) Max (mm.) |  | ฟุต (ft.)                      | เมตร (m.) |
| 1/2"                   | 15.70                                | 16.30                  | 20.80                                   | 21.30                  | 1.00                                   | 1.35                   | 70   | 200                            | 60        |
| 3/4"                   | 20.70                                | 21.30                  | 26.00                                   | 26.70                  | 1.10                                   | 1.55                   | 100  | 100                            | 30        |
| 1"                     | 26.20                                | 26.90                  | 32.70                                   | 33.40                  | 1.70                                   | 1.95                   | 180  | 100                            | 30        |
| 1 1/4"                 | 35.10                                | 35.70                  | 41.50                                   | 42.20                  | 1.25                                   | 1.70                   | 200  | 50                             | 15        |
| 1 1/2"                 | 40.20                                | 40.80                  | 47.40                                   | 48.30                  | 1.80                                   | 2.30                   | 250  | 50                             | 15        |
| 2"                     | 51.00                                | 51.80                  | 59.40                                   | 60.30                  | 2.40                                   | 2.80                   | 450  | 50                             | 15        |
| 2 1/2"                 | 62.50                                | 64.00                  | 72.10                                   | 73.00                  | 2.00                                   | 2.50                   | 550  | 25                             | 7.5       |
| 3"                     | 77.60                                | 78.80                  | 87.70                                   | 88.90                  | 2.50                                   | 3.20                   | 800  | 25                             | 7.5       |
| 4"                     | 101.10                               | 102.50                 | 113.20                                  | 114.30                 | 2.80                                   | 3.03                   | 1200                                       | 25                             | 7.5       |

# 6 EF-Interlocked (Gray)

ท่ออ่อนกันน้ำร้อยสายไฟ คุณภาพสูงมาตรฐาน EF Interlocked  
LFMC : Liquidtight Flexible Metal Conduit EF Interlocked

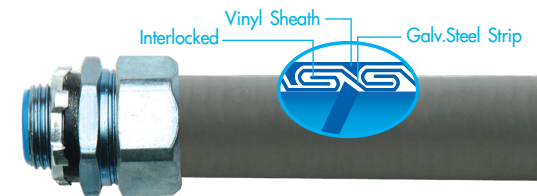

**สินค้า**

- > ท่อทำด้วยเหล็กสังกะสี Hot-Dip Galvanized
- > โครงสร้างทุกชนิดเป็น Interlocked
- > ผลิตด้วยเครื่องจักรเทคโนโลยีล่าสุดจากเยอรมันทำให้มีความแข็งแรงและยืดหยุ่นสูงมาก
- > กันละอองน้ำและความชื้นได้ดี

**วัสดุ**

- > PVC มาตรฐานสายไฟ
- > ใช้ป้องกันสายไฟจากการขูดขีด คัดวัน ผุ่น คราบน้ำ คราบน้ำมัน เหมาะสำหรับเครื่องจักร โรงงานอุตสาหกรรมและไซโล อาคารสูง อาคารทั่วไป คอมพิวเตอร์ (Raised Floor)

| ขนาด Size นิ้ว (Inch.) | เส้นผ่าศูนย์กลางภายใน Inner Diameter |                        | เส้นผ่าศูนย์กลางภายนอก Outside Diameter |                        | ความหนา PVC PVC Jetket Thickness (mm.) |                        | รัศมีรอบวง (มม.) Min. Bending Radius (mm.) | ความยาวต่อ Length of Each Roll |           |
|------------------------|--------------------------------------|------------------------|---|------------------------|--|------------------------|--|--------------------------------|-----------|
|                        | ต่ำสุด (มม.) Min (mm.)               | สูงสุด (มม.) Max (mm.) | ต่ำสุด (มม.) Min (mm.)                  | สูงสุด (มม.) Max (mm.) | ต่ำสุด (มม.) Min (mm.)                 | สูงสุด (มม.) Max (mm.) |  | ฟุต (ft.)                      | เมตร (m.) |
| 1/2"                   | 15.70                                | 16.30                  | 20.80                                   | 21.30                  | 1.00                                   | 1.35                   | 70   | 200                            | 60        |
| 3/4"                   | 20.70                                | 21.30                  | 26.00                                   | 26.70                  | 1.10                                   | 1.55                   | 100  | 100                            | 30        |
| 1"                     | 26.20                                | 26.90                  | 32.70                                   | 33.40                  | 1.70                                   | 1.95                   | 180  | 100                            | 30        |
| 1 1/4"                 | 35.10                                | 35.70                  | 41.50                                   | 42.20                  | 1.25                                   | 1.70                   | 200  | 50                             | 15        |
| 1 1/2"                 | 40.20                                | 40.80                  | 47.40                                   | 48.30                  | 1.80                                   | 2.30                   | 250  | 50                             | 15        |
| 2"                     | 51.00                                | 51.80                  | 59.40                                   | 60.30                  | 2.40                                   | 2.80                   | 450  | 50                             | 15        |
| 2 1/2"                 | 62.50                                | 64.00                  | 72.10                                   | 73.00                  | 2.00                                   | 2.50                   | 550  | 25                             | 7.5       |
| 3"                     | 77.60                                | 78.80                  | 87.70                                   | 88.90                  | 2.50                                   | 3.20                   | 800  | 25                             | 7.5       |
| 4"                     | 101.10                               | 102.50                 | 113.20                                  | 114.30                 | 2.80                                   | 3.03                   | 1200                                       | 25                             | 7.5       |



# 7 EFF-LSZH

ท่ออ่อนกันน้ำร้อยสายไฟ ชนิด EFF (Non-Halogen , Low Smoke)  
LFMC : Liquidtight Flexible Metal Conduit EFF (LSZH)

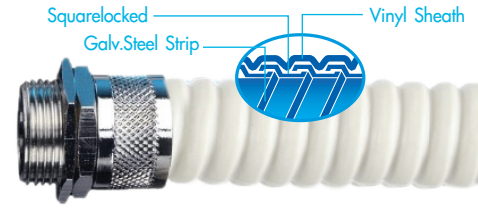

**สินค้า**

- > ผ่านการทดสอบตามมาตรฐาน BS731 ,IEC 60754-1 ,IEC 61034-2 และ BS EN50086-1
- > ท่อทำด้วยเหล็กสังกะสี Hot-Dip Galvanized
- > โครงสร้างเป็น Square Locked
- > PE เป็น LSZH

**วัสดุ**

- > มีคุณสมบัติไม่ลามไฟ อัตราการเกิดควันต่ำ
- > ไม่มีสาร Halogen ผ่านการทดสอบจากต่างประเทศแล้วว่ามีความปลอดภัยสูงกว่าวัสดุร้อยสายไฟอื่นๆ
- > ใช้ป้องกันสายไฟจากการขูดขีด ควัน ฝุ่น คราบน้ำ คราบน้ำมัน
- > เหมาะสำหรับงานรถไฟฟ้าใต้ดิน อุโมงค์ สนามบิน โรงพยาบาล สถานที่สาธารณะที่ต้องการความปลอดภัยจากควันไฟและการลามไฟ

| ขนาด Size นิ้ว (Inch.) | เส้นผ่าศูนย์กลางภายใน Inner Diameter |                        | เส้นผ่าศูนย์กลางภายนอก Outside Diameter |                        | ความหนาท่อ (มม.) Vinyl Sheath Thickness (mm.) | รัศมีรอบวง (มม.) Min. Bending Radius (mm.) | ความยาวท่อ (ม.) Length of Each Roll (m.) |
|------------------------|--------------------------------------|------------------------|---|------------------------|---|--|--|
|                        | ต่ำสุด (มม.) Min (mm.)               | สูงสุด (มม.) Max (mm.) | ต่ำสุด (มม.) Min (mm.)                  | สูงสุด (มม.) Max (mm.) |   |  |  |
| 1/2"                   | 15.70                                | 16.30                  | 20.20                                   | 20.70                  | 0.50  | 65   | 30                                       |
| 3/4"                   | 20.70                                | 21.20                  | 25.50                                   | 26.10                  | 0.80  | 75   | 30                                       |
| 1"                     | 26.00                                | 26.60                  | 31.60                                   | 32.20                  | 0.80  | 100  | 30                                       |
| 1 1/4"                 | 34.70                                | 35.40                  | 40.80                                   | 41.50                  | 0.80  | 125  | 15                                       |
| 1 1/2"                 | 40.00                                | 40.60                  | 46.60                                   | 47.20                  | 1.00  | 150  | 15                                       |
| 2"                     | 51.30                                | 51.90                  | 58.10                                   | 58.70                  | 1.00  | 175  | 15                                       |
| 2 1/2"                 | 62.90                                | 63.30                  | 72.10                                   | 73.00                  | 1.00  | 200  | 10                                       |
| 3"                     | 77.90                                | 78.70                  | 87.90                                   | 88.90                  | 1.20  | 225  | 10                                       |

# 8 GREENFIELD

ท่อเหล็กอ่อนร้อยสายไฟ ชนิดหนา  
FMC : Flexible Metal Conduit – Greenfield



**สินค้า**

- > ผ่านการทดสอบตามมาตรฐาน มอก.2133-2545
- > สามารถผลิตตามมาตรฐาน BS731 Parts 1 และ UL 1
- > ท่อทำด้วยเหล็กสังกะสี Hot-Dip Galvanized ที่มีความหนาพิเศษ

- > มีความแข็งแรงทนทานสูง
- > ทนต่อไฟและความร้อนได้ดี
- > ใช้ป้องกันสายไฟจากการขูดขีด ควัน ฝุ่น ในอาคารทั่วไป ตึกสูง โรงงาน เครื่องจักรที่ต้องการปกป้องและมีความทนทานมากเป็นพิเศษ

| ขนาด Size นิ้ว (Inch.) | เส้นผ่าศูนย์กลางภายใน Inner Diameter | เส้นผ่าศูนย์กลางภายนอก Outside Diameter |                        | รัศมีรอบวง (มม.) Min. Bending Radius (mm.) | ความยาวท่อ (ม.) Length of Each Roll (m.) |
|------------------------|--------------------------------------|---|------------------------|--|--|
|                        | สูงสุด (มม.) Max (mm.)               | ต่ำสุด (มม.) Min (mm.)                  | สูงสุด (มม.) Max (mm.) |  |  |
| 1/2"                   | 16.30                                | 20.90                                   | 23.30                  | 85   | 50                                       |
| 3/4"                   | 21.20                                | 26.60                                   | 28.00                  | 125  | 50                                       |
| 1"                     | 26.40                                | 33.00                                   | 35.00                  | 150  | 30                                       |
| 1 1/4"                 | 33.00                                | 39.40                                   | 41.40                  | 175  | 15                                       |
| 1 1/2"                 | 40.00                                | 48.70                                   | 49.40                  | 225  | 15                                       |
| 2"                     | 52.80                                | 59.70                                   | 62.20                  | 250  | 15                                       |
| 2 1/2"                 | 64.40                                | 72.70                                   | 77.70                  | 300  | 10                                       |
| 3"                     | 76.90                                | 98.20                                   | 90.40                  | 380  | 10                                       |
| 4"                     | 102.80                               | 110.80                                  | 115.80                 | 500  | 10                                       |

# 9 EFF-Squarelocked

## ท่อเหล็กอ่อนร้อยสายไฟ ชนิดมาตรฐาน

FMC : Flexible Metal Conduit – Squarelocked



**สินค้า**

- > ท่อทำด้วยเหล็กสังกะสี Hot-Dip Galvanized
- > โครงสร้างเป็น SquareLocked
- > มีความยืดหยุ่นสูง
- > ทนต่อไฟและความร้อนได้ดี
- > ใช้ป้องกันสายไฟจากการขูดขีด ควัน ผุ่น ในอาคารทั่วไป ตึกสูง โรงงาน เครื่องจักรและงานร้อยสายไฟทั่วไป

| ขนาด<br>Size<br>นิ้ว<br>(Inch.) | เส้นผ่าศูนย์กลางภายใน<br>Inner Diameter |                           | เส้นผ่าศูนย์กลางภายนอก<br>Outside Diameter |                           | ความยาวท่อ<br>Length of Each Roll |
|---------------------------------|---|---------------------------|--|---------------------------|-----------------------------------|
|                                 | ต่ำสุด (มม.)<br>Min (mm.)               | สูงสุด (มม.)<br>Max (mm.) | ต่ำสุด (มม.)<br>Min (mm.)                  | สูงสุด (มม.)<br>Max (mm.) |                                   |
| 1/2"                            | 12.20                                   | 12.80                     | 15.00                                      | 15.80                     | 50                                |
| 3/4"                            | 18.60                                   | 19.50                     | 21.50                                      | 22.50                     | 50                                |
| 1"                              | 24.60                                   | 25.60                     | 28.00                                      | 28.80                     | 30                                |
| 1 1/4"                          | 31.50                                   | 32.30                     | 36.60                                      | 38.00                     | 15                                |
| 1 1/2"                          | 37.80                                   | 38.50                     | 41.60                                      | 43.00                     | 15                                |
| 2"                              | 49.80                                   | 50.60                     | 55.20                                      | 56.20                     | 15                                |
| 2 1/2"                          | 62.50                                   | 63.50                     | 69.40                                      | 70.80                     | 10                                |
| 3"                              | 75.50                                   | 76.50                     | 82.50                                      | 83.80                     | 10                                |
| 4"                              | 101.50                                  | 102.50                    | 108.00                                     | 109.10                    | 10                                |

# 10 EF - Interlocked

## ท่อเหล็กอ่อนร้อยสายไฟ ชนิด Interlocked

FMC : Flexible Metal Conduit – Interlocked



**สินค้า**

- > ท่อเหล็กคุณภาพมาตรฐาน
- > ท่อทำด้วยเหล็กสังกะสี Hot-Dip Galvanized
- > โครงสร้างเป็น Interlocked 2 ชั้น
- > ผลิตด้วยเครื่องจักรเทคโนโลยีล่าสุดจากเยอรมัน
- > มีความยืดหยุ่นสูง แข็งแรง ทนต่อแรงดึงได้ดีมาก
- > ทนต่อไฟและความร้อนได้ดี
- > ใช้ป้องกันสายไฟจากการขูดขีด ควัน ผุ่น ในอาคารทั่วไป ตึกสูง โรงงาน เครื่องจักรที่ต้องการการปกป้องและทนทานสูงและในงานที่ต้องการโชว์หรือเห็นท่อร้อยสายไฟได้ชัดเจน

| ขนาด<br>Size<br>นิ้ว<br>(Inch.) | เส้นผ่าศูนย์กลางภายใน<br>Inner Diameter |                           | เส้นผ่าศูนย์กลางภายนอก<br>Outside Diameter |                           | ความยาวท่อ<br>Length of Each Roll |
|---------------------------------|---|---------------------------|--|---------------------------|-----------------------------------|
|                                 | ต่ำสุด (มม.)<br>Min (mm.)               | สูงสุด (มม.)<br>Max (mm.) | ต่ำสุด (มม.)<br>Min (mm.)                  | สูงสุด (มม.)<br>Max (mm.) |                                   |
| 1/2"                            | 15.80                                   | 16.50                     | 18.20                                      | 18.90                     | 50                                |
| 3/4"                            | 20.70                                   | 21.60                     | 23.20                                      | 23.90                     | 50                                |
| 1"                              | 26.00                                   | 27.00                     | 29.20                                      | 30.00                     | 30                                |
| 1 1/4"                          | 35.00                                   | 35.80                     | 38.30                                      | 39.00                     | 15                                |
| 1 1/2"                          | 40.20                                   | 41.00                     | 43.30                                      | 44.20                     | 15                                |
| 2"                              | 51.00                                   | 51.80                     | 54.20                                      | 56.00                     | 15                                |
| 2 1/2"                          | 62.80                                   | 64.20                     | 67.50                                      | 68.60                     | 10                                |
| 3"                              | 77.80                                   | 79.00                     | 82.80                                      | 84.00                     | 10                                |
| 4"                              | 101.20                                  | 102.80                    | 106.00                                     | 107.60                    | 10                                |

# 11 ELBOW 90°

ข้ออ 90 องศา

Hot-Dip Galvanized



| ขนาด (มม.)<br>Size (mm.) | รัศมี (R) ไม่น้อยกว่า (มม.)<br>Radius (mm.) | ความยาวปลายตรงส่วนขนาน (L <sub>s</sub> )<br>ไม่น้อยกว่า (มม.)<br>Length (mm.) |
|--------------------------|---|---|
| 15                       | 102   | 38  |
| 20                       | 114   | 38  |
| 25                       | 146   | 48  |
| 32                       | 184   | 51  |
| 40                       | 210   | 51  |
| 50                       | 241   | 51  |
| 65                       | 267   | 76  |
| 80                       | 330   | 79  |
| 90                       | 381   | 83  |
| 100                      | 406   | 86  |

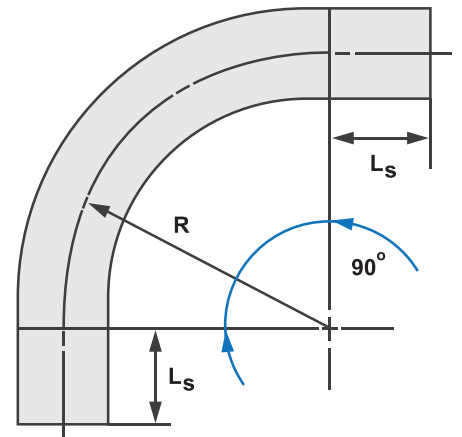

# 12 FITTINGS & ACCESSORIES

ข้อต่อ

- > ข้อต่อท่อเหล็กร้อยสายไฟ
- > มีความทนทานต่อแรงดึง อายุการใช้งานยาวนาน
- > พลิตกัณฑ์ผลิตด้วยซิงค์ (Zinc)
- > หลากหลายประเภทและขนาด สามารถเลือกใช้ได้ตามเหมาะสม



EMT Coupling



EMT Connector



IMC, RSC Coupling



Flexible Metal Connector



Liquidtight Flexible Connector (EF Type)

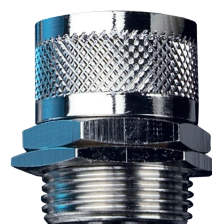

Liquidtight Flexible Connector (EFF Type)



บริษัท แอร์โรว์ ซินดิเคท จำกัด (มหาชน)  
3088 หมู่ 10 ถนนสุขุมวิท 107 ตำบลสำโรงเหนือ อำเภอเมือง จังหวัดสมุทรปราการ 10270  
โทรศัพท์ : 02-749-8135 (อัตโนมัติ) แฟกซ์ : 02-749-8140

[www.arrowpipe.com](http://www.arrowpipe.com)

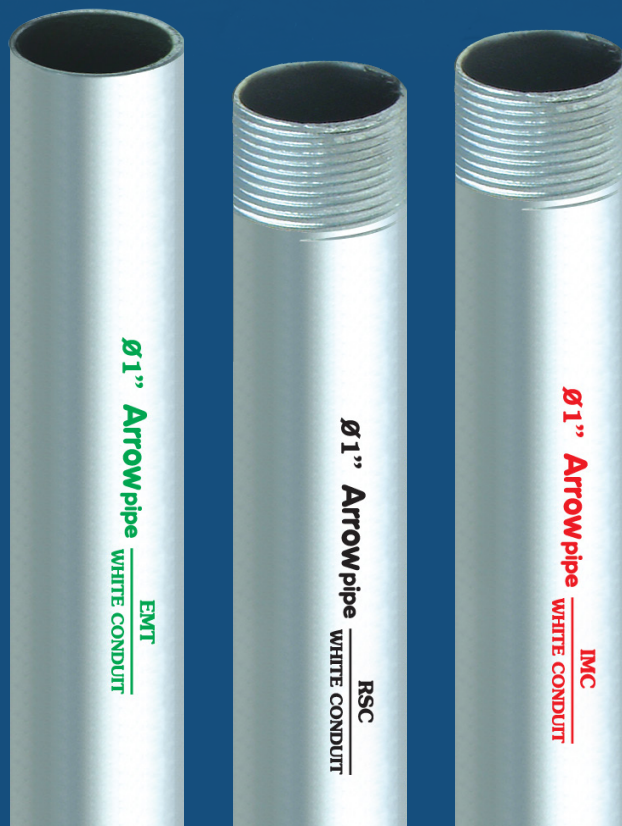

AP0825560001